



Instructions for Use

M30384i

Trimming tool

BN 541318 for
SPINNER Cut And Fit (CAF™) Connector Line
 for 7/8" annularly corrugated foam cables

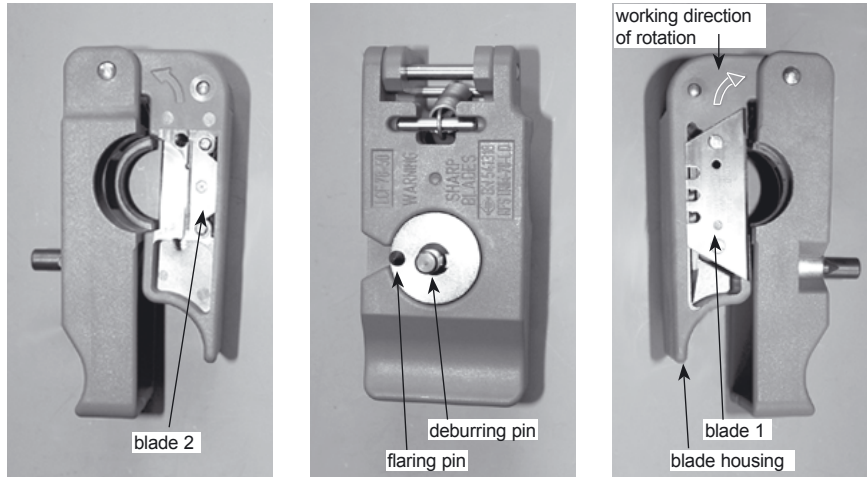

Cable Preparation

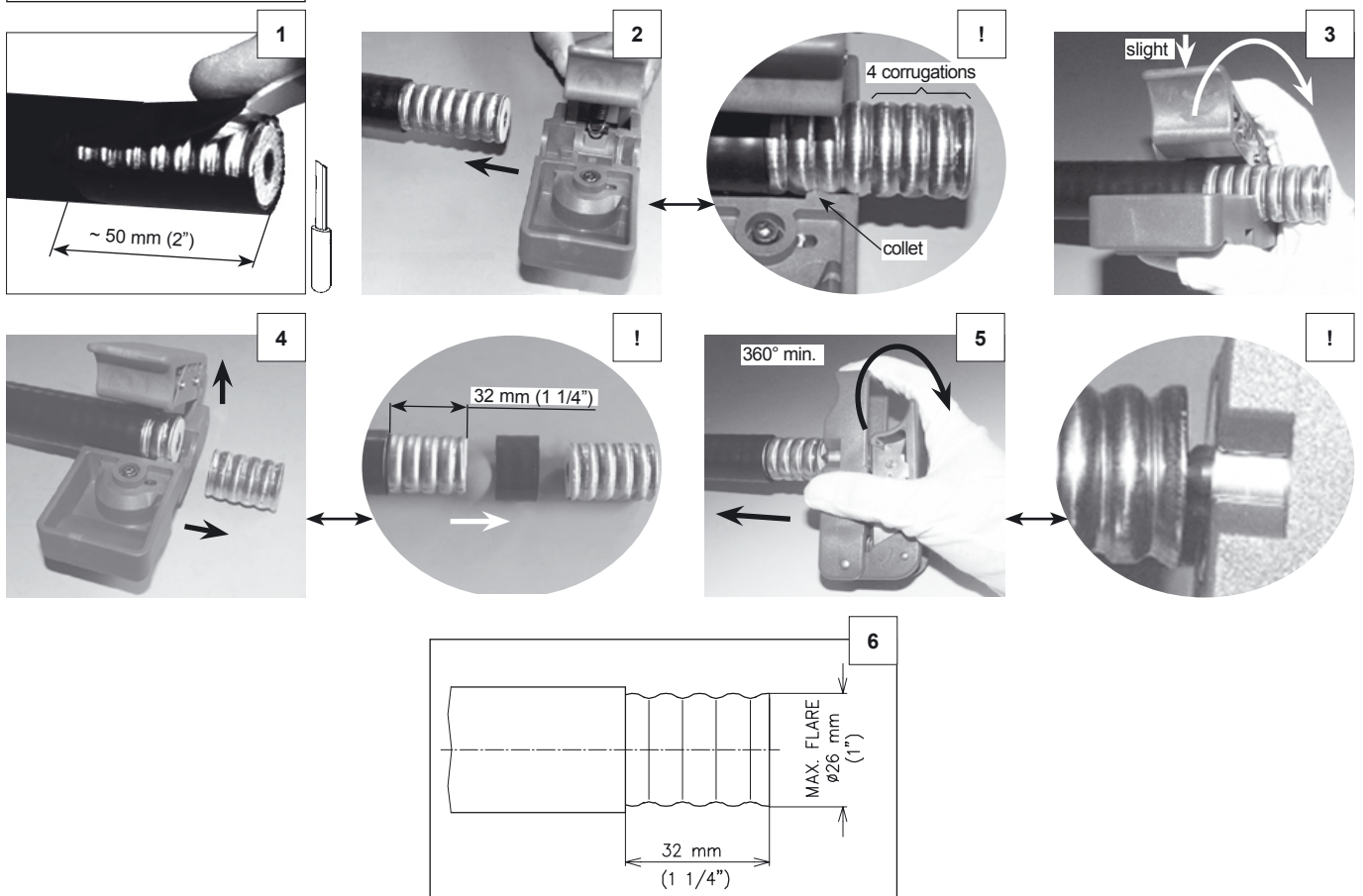

Blade Replacement

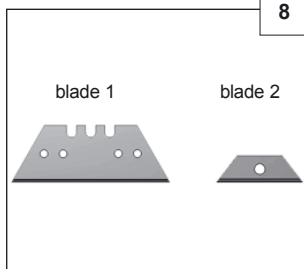

spare blades:

BN 108477

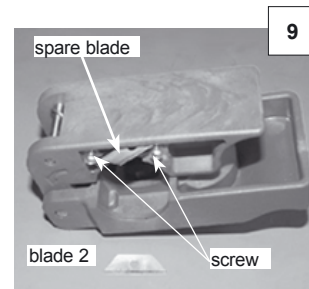
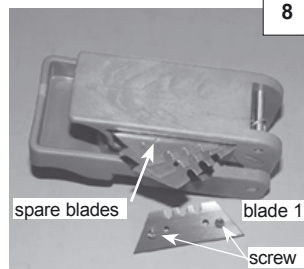

部件名称/Component Name	有毒有害物质或元素/Toxic or Hazardous Substances and Elements					
	铅/Pb	汞/Hg	镉/Cd	六价铬/Cr 6+	多溴联苯/PBB	多溴二噁英/PBDE
金属零件/metal parts	X	O	O	O	O	O

产品在正常使用条件下,其环保使用期限才在此标识有效期内. / The environmental protection use period is valid if the product is used as intended.



Instructions for Use

M30384i

Attention: Trimming tool to be handled and used with great care, blades are extremely sharp! It is recommended to use working gloves. Do not use any additional force greater than the preset Trimming tool spring tension.

Attention: Observe Installation Instructions of connector!

1. Remove cable jacket with knife.
2. Insert cable into Trimming tool, so that approx. 4 corrugations are in front of blade 1.
3. Rotate Trimming tool around the cable until the housing is completely closed.
4. Open blade housing and remove cable. Remove cable jacket ring.
5. Position Trimming tool to engage the deburring pin in the cable center conductor and the flaring pin between the outer conductor and foam. Rotate the tool until the flare and deburr operations are complete.
6. Inspect the cable trim dimension and flare diameter.
7. The blades are made of hardened steel. Therefore no commercially available cutting blades can be used.
8. When the blade is worn-off exchange it for a new one. Blade 1 is positioned asymmetrically and can be reused after a 180° turn. When changing blade 1 observe that both screws have to be removed.
9. When changing blade 2 both screws have to be loosened by a few turns. Once the new blades have been installed, the screws have to be fastened again.

Précautions d'emploi - l'ébarboir doit être manipulé avec prudence car les lames sont extrêmement coupantes. Il est recommandé d'utiliser des gants de travail. Ne pas exercer de force supérieure à celle fournie par le ressort de tension de l'ébarboir.

Attention: Respecter les instructions de la notice de montage du connecteur!

1. Retirer la gaine qui enveloppe le câble à l'aide d'un couteau.
2. Introduire le câble dans l'ébarboir de sorte que 4 corrugations se trouvent en face de la lame 1.
3. Tourner le dénudeur autour du câble jusqu'à ce que la bascule coupante soit fermée.
4. Ouvrir l'étui de la lame et enlever le câble, ainsi que la bague de gaine du câble.
5. Placer l'ébarboir de façon à engager la broche à ébarber dans le conducteur du centre du câble et la broche à évaser entre le conducteur externe et la mousse diélectrique.
6. Vérifier la dimension du câble sectionné et le diamètre de l'élargissement.
7. Les lames sont en acier trempé. Toute autre lame disponible dans le commerce ne peut, par conséquent, convenir.
8. Dès l'usure de la lame, procéder à son échange. Pour réutiliser la lame 1, après avoir exercé un tour à 180°, la positionner de manière asymétrique. Noter que pour changer celle-ci, les deux vis doivent être enlevées.
9. Pour changer la lame 2: desserrer les deux vis de quelques tours, changer la lame et resserrer les vis.

Atenção: Ferramenta de Corte para ser manuseada e utilizada com muito cuidado, as lâminas são extremamente afiadas! Recomenda-se utilizar luvas de proteção. Não aplique nenhuma força maior do que a proveniente da tensão da mola da ferramenta.

Atenção: Observe as instruções de instalação do conector!

1. Corte a capa do cabo com uma faca.
2. Insira o cabo na Ferramenta de Corte de maneira que aproximadamente a 4ª corrugação esteja em frente à lâmina 1.
3. Gire a ferramenta de corte em volta do cabo até que a caixa articulada esteja completamente fechada.
4. Abra a ferramenta e retire o cabo. Remova o anel de capa do cabo.
5. Posicione a Ferramenta de Corte para encaixar o pino de rebarbar no condutor central do cabo e o pino de flangear entre o condutor externo e a espuma dielétrica. Gira a ferramenta até que as operações de flangear e rebarbar estejam completas.
6. Verifique as dimensões do cabo, da área sem capa, e o diâmetro da borda flangeada.
7. As lâminas são feitas de aço duro, portanto lâminas comuns disponíveis no mercado não poderão ser utilizadas.
8. Quando as lâminas estiverem gastas substitua-as por novas. A lâmina 1 está posicionada de maneira assimétrica e poderá ser reutilizada girando-a 180°. Quando substituída a lâmina 1, observe que ambos os parafusos devem ser removidos.
9. Quando substituída a lâmina 2 ambos os parafusos devem ser soltos com poucas voltas. Uma vez instalada as novas lâminas, os parafusos deverão ser apertados novamente.

Trimming tool

BN 541318 for
SPINNER Cut And Fit (CAF™) Connector Line
for 7/8" annularly corrugated foam cables

Achtung: Absetzwerkzeug mit großer Sorgfalt handhaben und gebrauchen, die Klingen sind äußerst scharf! Das Tragen von Arbeitshandschuhen wird empfohlen. Keine zusätzliche Kraft anwenden, die größer ist als die voreingestellte Federspannung des Absetzwerkzeuges!

Achtung: Montageanleitung des Steckverbinders beachten!

1. Kabelmantel mit Messer entfernen.
2. Kabel so in das Absetzwerkzeug einschieben, dass ca. 4 Wellungen vor Schneidklinge 1 liegen.
3. Das Absetzwerkzeug um das Kabel drehen bis die Schneidwippe ganz geschlossen ist.
4. Schneidwippe öffnen und Kabel entnehmen. Kabelmantelring entfernen.
5. Das Werkzeug unter Druck drehen, um den Außenleiter aufzuweiten und den Innenleiter zu entgraten. Dabei sicherstellen, dass sich der Aufweitedorn zwischen Außenleiter und Dielektrikum befindet.
6. Absetzmaß und Aufweitedurchmesser überprüfen.
7. Schneidklingen aus gehärtetem Stahl. Es können keine handelsüblichen Schneidklingen verwendet werden.
8. Bei Verschleißerscheinungen ist die stumpfe Klinge gegen eine neue auszuwechseln. Schneidklinge 1 ist asymmetrisch angeordnet und kann nach Drehung um 180° nochmals verwendet werden. Beim Wechsel von Schneidklinge 1 müssen beide Schrauben entfernt werden.
9. Beim Wechsel von Schneidklinge 2 sind die beiden Schrauben um einige Umdrehungen zu lösen. Nach dem Einsetzen der neuen Klinge müssen die Schrauben wieder festgedreht werden.

Atención: La herramienta de pelado debe ser usada con mucho cuidado, las cuchillas están sumamente afiladas y se recomienda usar guantes. No use fuerza adicional al resorte de tensión de la herramienta.

Atención: ¡Tenga en cuenta las instrucciones de montaje del conector!

1. Remueva la funda del cable con una cuchilla.
2. Inserte el cable en la herramienta de pelado de manera que aproximadamente 4 corrugaciones estén frente a la cuchilla 1.
3. Gire la herramienta de pelado alrededor del cable hasta que la palanca de corte esté completamente cerrada.
4. Abra la herramienta y remueva el cable. Retire el la porción de funda marcada por la herramienta.
5. Posicione la herramienta de manera que el pin de limpieza este en el conductor central y el pin de avellanado este entre el conductor externo y la espuma dieléctrica. Rote la herramienta hasta que la operación de limpieza y avellanado estén completas.
6. Revise la dimensión del corte y el correcto avellanado.
7. Las cuchillas están hechas de acero endurecido. No existen cuchillas comerciales que puedan ser usadas para esta herramienta.
8. Cuando la cuchilla este desgastada cámbiela por una nueva. La cuchilla 1 esta posicionada asimétricamente y puede ser usada nuevamente despues de girarla 180 grados. Retire ambos tornillos para cambiarla.
9. Para cambiar la cuchilla 2 afloje los tornillos y reajústelos al poner una nueva.

注意: 使用专用修整工具时, 得非常小心, 因为工具上安装的刀片相当锋利! 建议戴上工作手套, 切勿施加比专用工具的弹簧预设张力更大的外力。请遵从连接器的安装指导。

1. 用小刀去除部分外护套, 尺寸如图。
2. 把电缆安放在专用工具上, 使约 4 节波纹位于刀片 1 外侧。
3. 围绕电缆转动专用工具, 使刀片完全闭合。
4. 打开工具, 取出电缆, 并取下已割开的环状外护套。
5. 把专用工具底部的柱状凸起插入内导体, 使扩口锥位于外导体和绝缘体之间。转动工具直至完成扩口和去毛刺等工序。
6. 检查电缆修整部分的尺寸和扩口直径。
7. 专用工具的刀片系采用特殊钢材制成, 因此, 不能用普通的切割刀片来替代。
8. 若刀片磨损, 可换上新的刀片。刀片 1 可翻转 180° 后再次使用。更换刀片 1 时, 得把两个螺钉都取下。
9. 更换刀片 2 时, 只须将两个螺钉旋松即可。待新刀片安装到位后, 再将螺钉旋紧。

These instructions are written for qualified and experienced personnel. Please study them carefully before starting any work. Any liability or responsibility for the results of improper or unsafe installation practices is disclaimed. Please respect valid environmental regulations for assembly and waste disposal. Studieren Sie bitte sorgfältig vor Beginn der Montage diese Anleitung, die für geschultes und qualifiziertes Personal erstellt ist. Bei unsachgemäßer Montage ist eine Haftung bzw. Gewährleistung ausgeschlossen. Bitte beachten Sie bei Montage und Entsorgung von geltenden Umweltschutzbestimmungen. Ces instructions sont écrites pour des personnes qualifiées et expérimentées. Il est nécessaire de bien les lire avant de commencer l'installation. Notre responsabilité ne pourra être engagée si l'installation n'a pas été faite en conformité avec nos instructions. Prière de respecter les règles d'environnement en application pour le montage. Estas instrucciones están dirigidas a personal calificado y con la debida experiencia. Por favor léelas cuidadosamente antes de iniciar su trabajo. No asumimos ninguna responsabilidad derivada de instalaciones improprias ó sin las adecuadas medidas de seguridad. Por favor respete las regulaciones para protección ambiental y desecho de desperdicios. Estas instruções são dirigidas ao pessoal qualificado e com a devida experiência. Por favor leia-as atentamente antes de começar a tarefa. Não assumimos nenhuma responsabilidade decorrente de execução de instalação de maneira imprópria ou sem as adequadas medidas de segurança. Por favor respeite os regulamentos válidos de meio ambiente para a montagem e remoção de resíduos.